

Manual de instructiuni

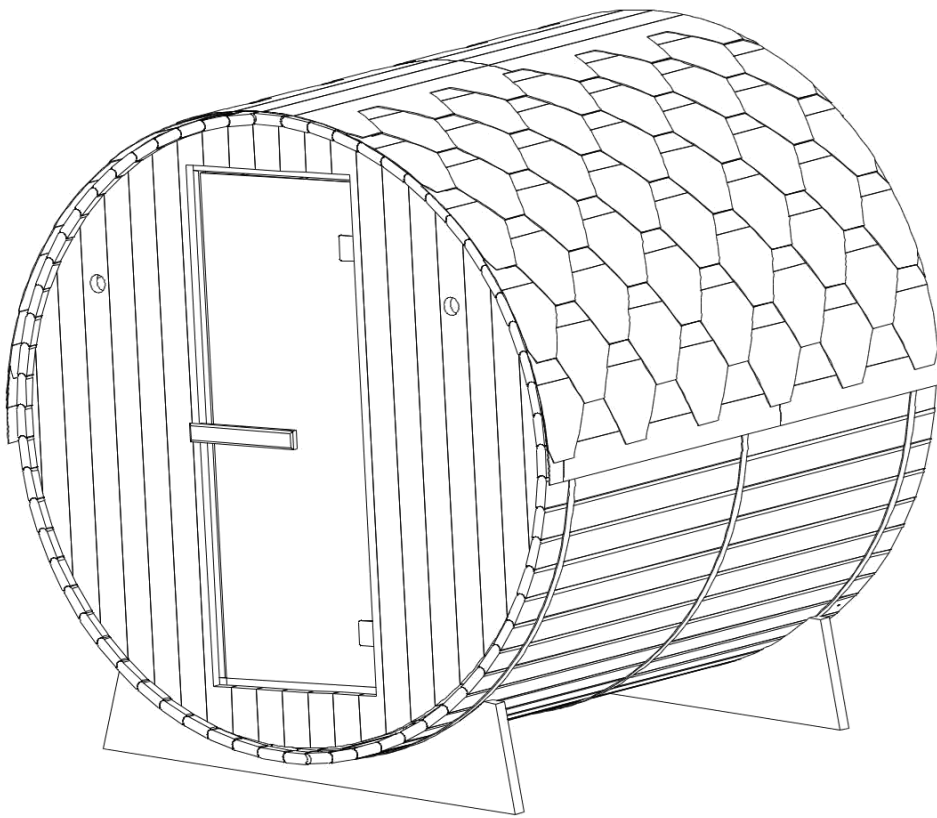

— Infraroșul face viața mai sănătoasă —

Datorită îmbunătățirii continue a produsului, produsul ilustrat în acest manual de instrucțiuni poate varia ușor față de produsul real.

Recomandări

Cititi cu atentie acest manual inainte de a utiliza sauna pentru prima data.

Vă recomandăm să îl păstrați într-un loc sigur pentru referințe viitoare.

- Lemnul este un element viu, pentru a-și menține aspectul original, este important să tratați exteriorul lemnului împotriva umezelii. Utilizați un saturator numai în exteriorul saunei.
- Instalați sauna pe o suprafață perfect plană și tare.
- Nu utilizați produse de curățare lichide. Deconectați sauna înainte de curățare și utilizați o cârpă umedă.
- Protejați cablul electric al saunei pentru a evita strivirea sau ciupirea acestuia.
- Înainte de a înlocui anumite componente, asigurați-vă că acestea sunt specificate de producător sau că au aceleași caracteristici ca piesele originale. Înlocuirea incorectă poate provoca un incendiu, un scurtcircuit sau deteriorarea saunei. Vă recomandăm cu tărie să utilizați un tehnician calificat.
- Pentru a evita riscul de arsuri sau șocuri electrice, nu utilizați unelte metalice.
- Nu puneți animale în saună.
- Nu lăsați sauna pornită fără supraveghere.
- Nu lăsați sauna pornită mai mult de 3 ore la un moment dat pentru a evita deteriorarea prematură a echipamentului. După 3 ore de utilizare continuă, opriți sauna timp de cel puțin o oră.
- Vă recomandăm să nu instalați un sistem de blocare pe ușa saunei.
- Verificați conformitatea instalației electrice înainte de a conecta sauna la sursa de alimentare.

Siguranță

IMPORTANT:

Vă rugăm să citiți cu atenție instrucțiunile de siguranță înainte de instalarea și utilizarea cabinei de saună. Acestea sunt esențiale pentru siguranța dumneavoastră, așa că vă rugăm să le respectați cu strictețe.

Feriți-vă de hipertermie, insolație sau epuizare termică care pot fi cauzate sau agravate de nerespectarea instrucțiunilor de siguranță. Simptomele sunt febră, puls rapid, amețeli, leșin, letargie și amorțeală în tot corpul sau într-o parte a acestuia. Efectele sunt: conștientizarea redusă a căldurii, ignorarea riscurilor iminente, pierderea conștienței.

Sauna nu trebuie utilizată de:

- Copii sub 6 ani.
- Persoanele cu reacții severe la lumina soarelui.
- Persoanele în vârstă sau cu dizabilități.
- Persoanele cu afecțiuni medicale anterioare, cum ar fi boli de inimă, hipertensiune arterială sau scăzută, probleme de circulație a sângelui sau diabet zaharat fără consiliere medicală prealabilă.
- Femeile însărcinate. Temperatura excesivă poate pune în pericol fătul.
- Persoanele care suferă de deshidratare, răni deschise, tulburări oculare, arsuri sau insolație.

Copiii cu vârsta cuprinsă între 6 și 16 ani pot folosi sauna cu condiția să fie supravegheați continuu de un adult responsabil și ca temperatura să nu depășească 60 ° C (140 ° F).

În cazul unor probleme de sănătate, medicație sau leziuni ale mușchilor sau ligamentelor, nu utilizați sauna fără a consulta în prealabil un medic și fără a obține aprobarea.

Dacă se poartă implanturi chirurgicale, nu utilizați sauna fără a consulta în prealabil un medic și fără a obține aprobarea acestuia. Nu utilizați sauna după o activitate intensă.

Așteptați 30 de minute pentru ca corpul să se răcească.

Nu petreceți mai mult de 40 de minute în saună la un moment dat.

Nu consumați alcool sau droguri înainte sau în timpul sesiunii.

Nu dormiți în saună atunci când este în funcțiune.

Pentru a evita riscul supraîncălzirii, conectați sauna la o priză electrică suficient de puternică și nu conectați alte echipamente electrice la aceeași priză de perete.

Pentru a evita orice risc de electrocutare sau deteriorare a saunei, nu o utilizați:

- În timpul furtunilor.
- În cazul în care cablul electric este deteriorat, acesta trebuie înlocuit de o persoană calificată.
- Dacă cablul electric se supraîncălzește, acesta trebuie verificat de o persoană calificată.
- Dacă trebuie să schimbați un bec, așteptați până când sauna este oprită și răcită.

Uscați-vă mâinile înainte de a conecta sau deconecta electricitatea.

Nu lucrați niciodată cu mâinile sau picioarele ude.

Nu porniți sau opriți rapid electricitatea sau sistemul de încălzire, deoarece acest lucru ar putea deteriora sistemul electric.

Nu încercați să reparați sauna singuri fără acordul distribuitorului sau producătorului saunei.

Încercările neautorizate de a-l repara vor anula garanția producătorului.

Nu utilizați niciun tip de detergent în interiorul saunei.







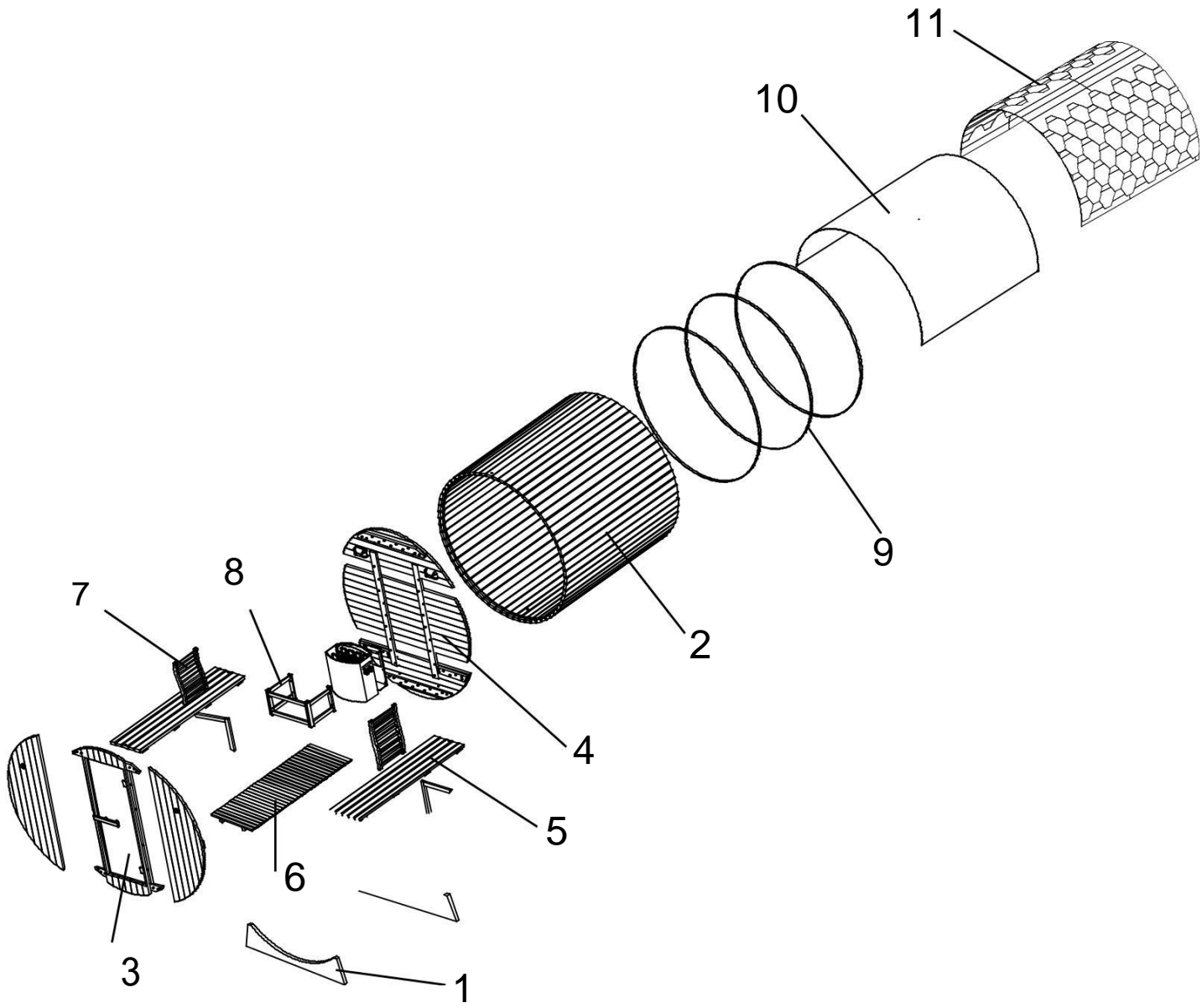

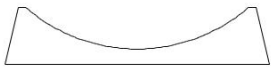

Nu îngreunăți și nu depozitați obiecte în interiorul sau deasupra saunei.

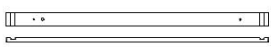
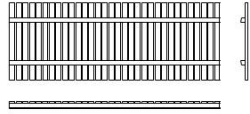
Nu așezați materiale inflamabile sau agenți chimici în apropierea saunei.

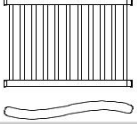
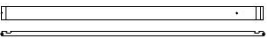
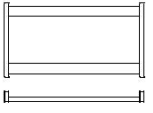
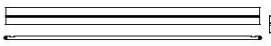
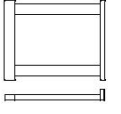
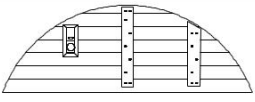

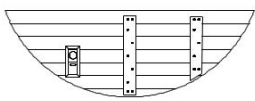
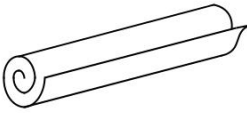
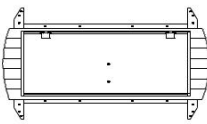
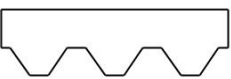
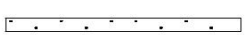
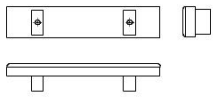

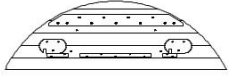
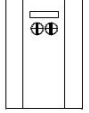
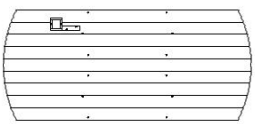
Descriere sauna

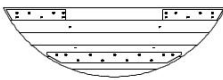
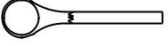
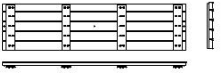
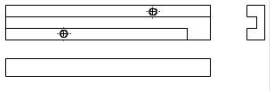



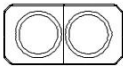

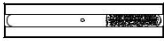
Descriere sauna

1		(1400x300x33mm)2x	5.2		(426x398x30mm)2x
2.1		(1800x93x30mm)2x	6		(1590x585x40mm) 1x
2.2		(1800x93x30mm)1x	7		(520x330x65mm)2x
2.3		(1800x93x30mm)60x	8.1		(560x300x40mm)1x
2.4		(1800x93x30mm)1x	8.2		(378x300x40mm)2x
3.1		(1758x575x30mm)1x	9		3x Cerc butoi
3.2		(1650x575x30mm)1x	10		(3000x1800mm)1x
3.3		(1758x952x30mm) 1x	11		(1000x320mm)60x
4.1		(1404x80x20mm)1x	12		(250x50x45mm)1x
4.2		(1404x80x20mm)1x	13		(350x50x45mm)1x
4.3		(1574x488x30mm) 1x	14		1x Soba sauna
4.4		(1758x783x30mm) 1x	15		1x Ciubar din lemn
4.5		(1574x488x30mm) 1x	16		1x Lingura de lemn
5.1		(1672x425x50mm)2x	17		(177x80x30mm)1x

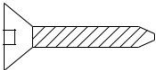
Descriere sauna

18		1x Tava pentru apă	21		1x Higrometru
19		2x abajur rezistent la caldura	22		1x Clepsidră
20		2x Suport pentru pahar			

							
Ø5x50	Ø4x50	Ø4x30	Ø3x35	Ø4x12	Ø6x70		
44x	8x	8x	66x	240x	2x	2x	

Citiți cu atenție instrucțiunile de asamblare înainte de a începe.

Alegerea locației

Proiectat exclusiv pentru instalare exterioară.

Selectați un spațiu:

- Într-o zonă uscată, pe o suprafață plană stabilă care poate susține greutatea saunei.
- Înălțimea trebuie să fie suficientă pentru a ajunge la tavan și pentru a efectua conexiuni electrice și întreținere.
- Departe de orice sursă de apă, flăcări sau materiale inflamabile.

Sfaturi practice

- Rețineți că ansamblul de saună necesită 3 adulți.
- Identificați clar fiecare panou înainte de a începe
- În timpul asamblării, poziționați cablul de alimentare al saunei astfel încât să fie ușor accesibil.
- Rețineți că există variații între modele.

IMPORTANT:

Vă rugăm să verificați chiuveta și diametrul găurii găurilor pentru a evita deteriorarea lemnului.

Instrumente necesare



Șurubelniță



Ruletă



Creion



Tăietor

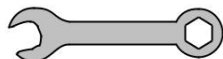

2 Cheie

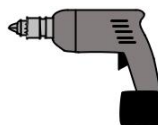

șurubelniță



Burghiu pentru lemn



Inbus



Scară

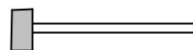

Ciocan de plastic

Instrucțiuni de asamblare

Ø 5 x 50 20BUC

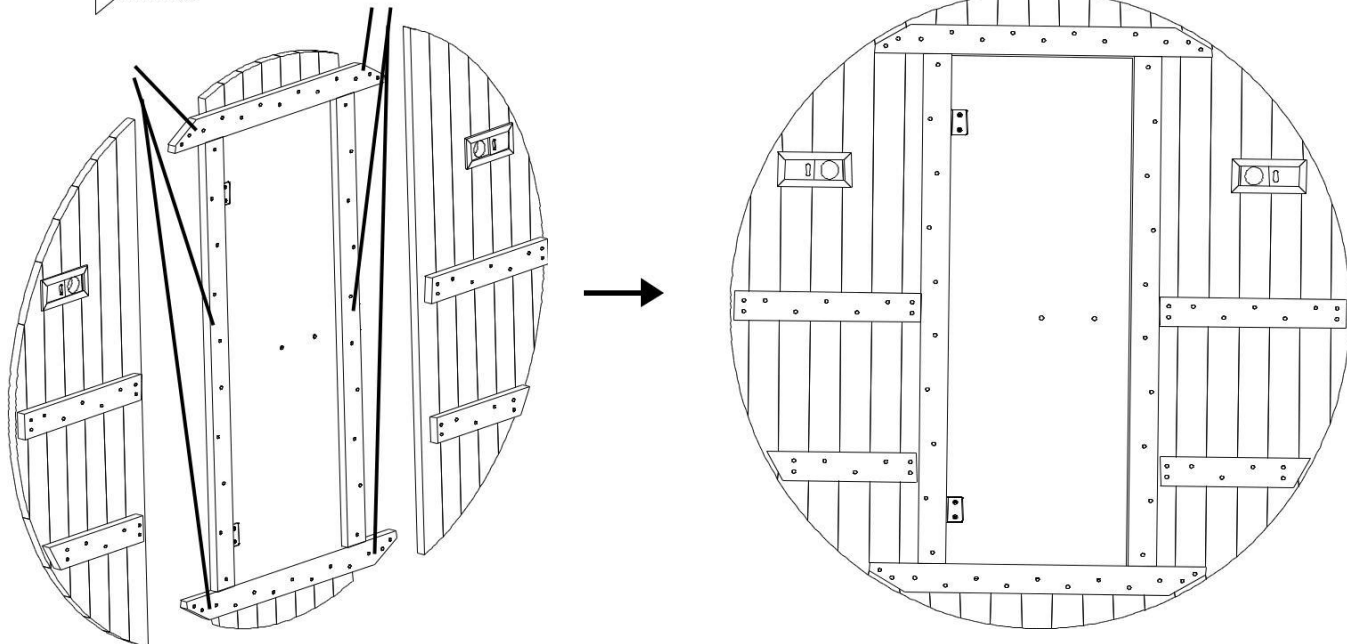

Ø 3 x 35 2BUC

Ø 5 x 50 18BUC

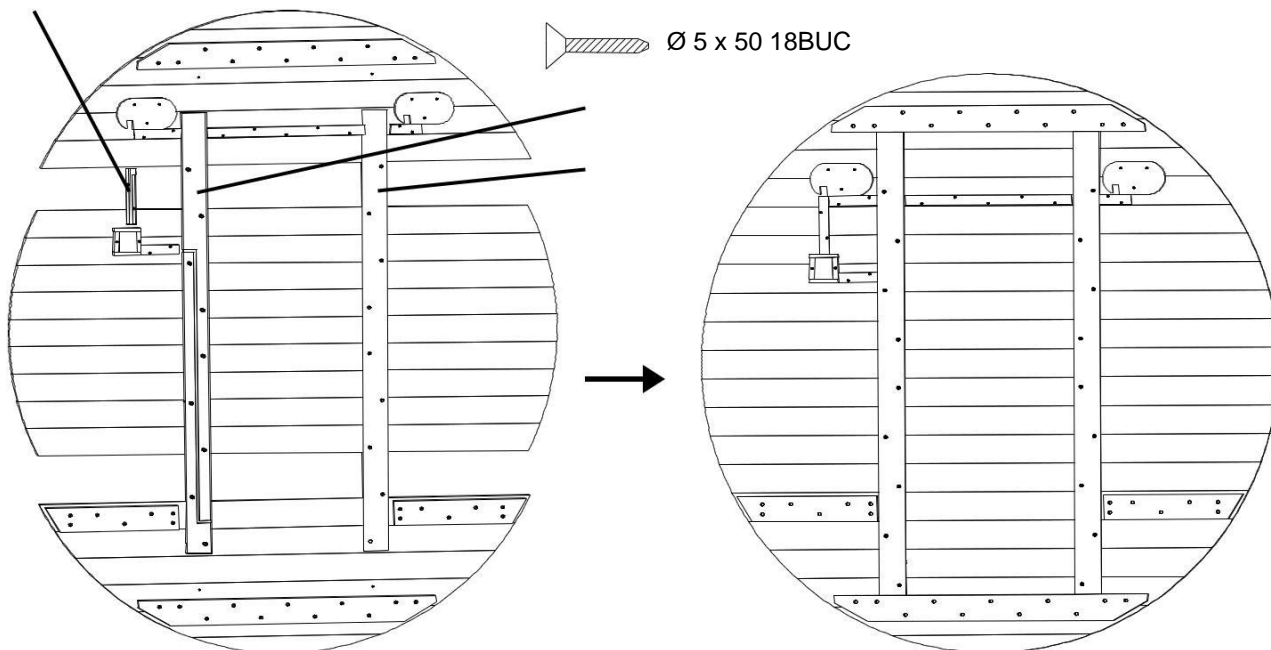

Panourile din față și din spate trebuie asamblate mai întâi ca un întreg.
Panoul frontal este împărțit în trei părți din stânga spre dreapta, iar panoul din spate este împărțit în trei părți de sus în jos.

Instrucțiuni de asamblare

Pașii asamblării

 Ø 5 x 50 2BUC

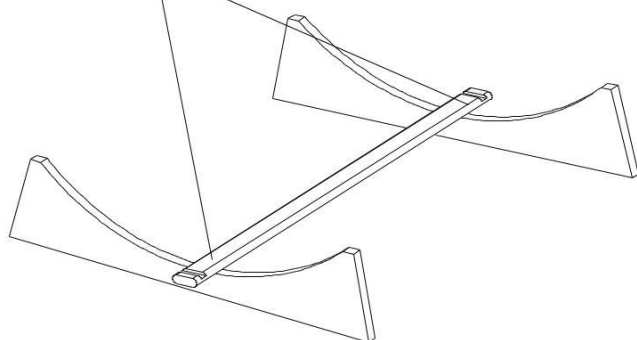

Sprijin baza

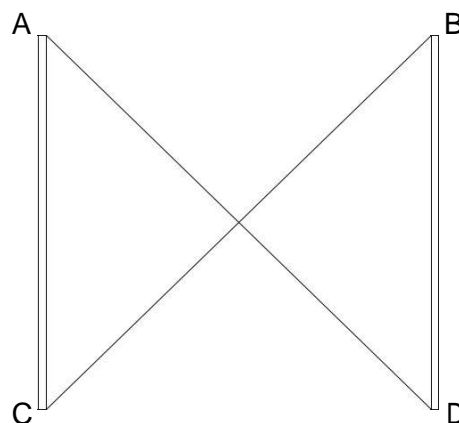

$AD = BC$ $AB = BD$

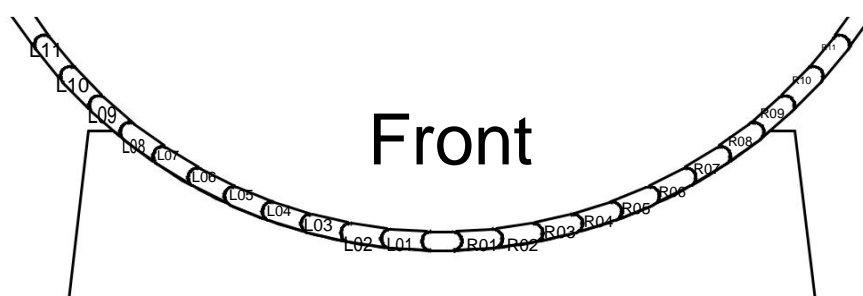

Fiecare șipcă este numerotată și etichetată.

Partea stângă este L01 L02 L03..... L38 de jos în sus;

Partea dreaptă este R01 R02 R03..... R38 de jos în sus.

Instrucțiuni de asamblare

Pașii asamblării

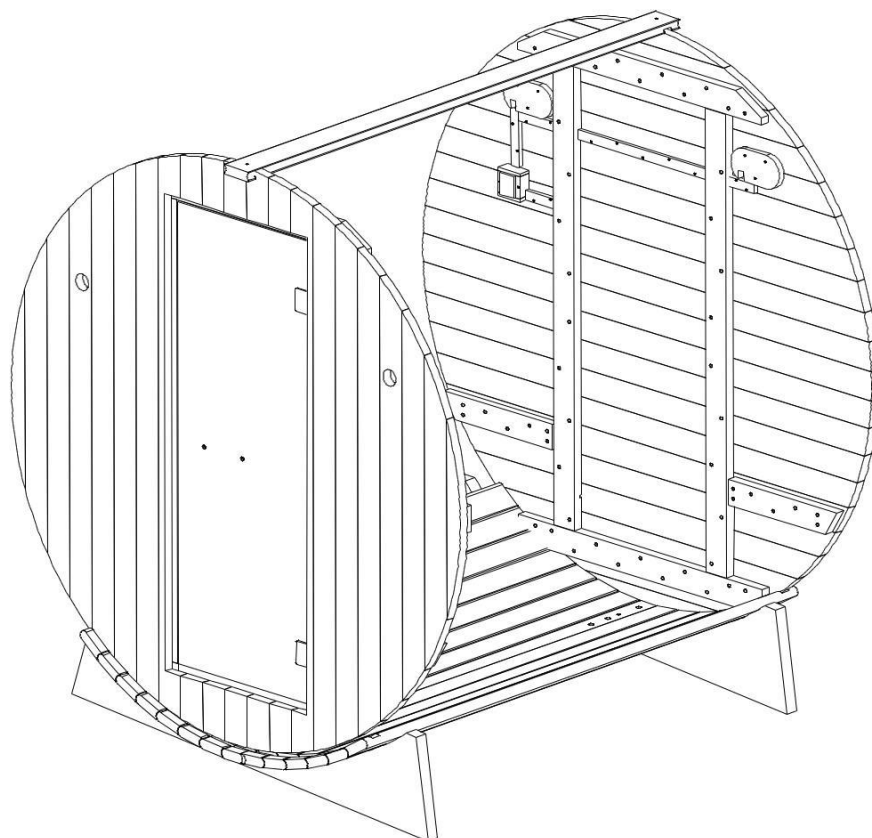
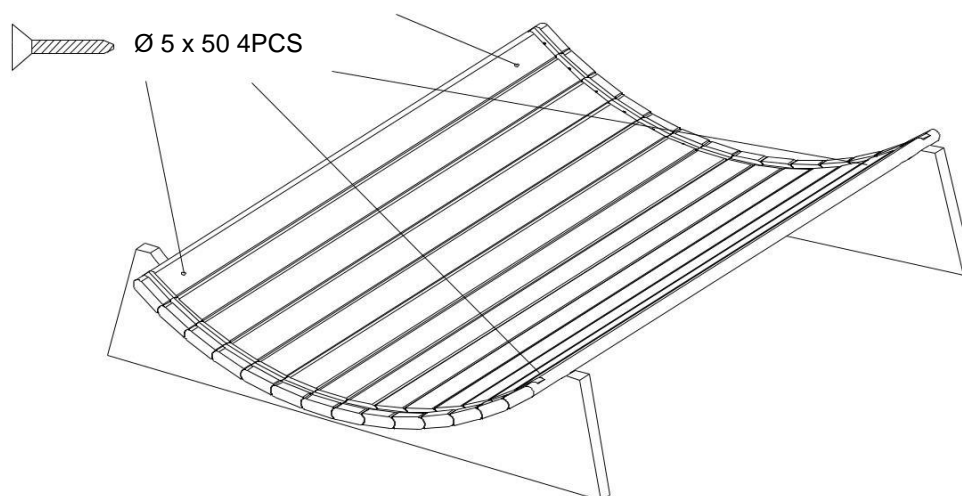

Sipca superioara trebuie instalata temporar ca măsură de protecție fixă în timpul instalării.

Instrucțiuni de asamblare

Pașii asamblării

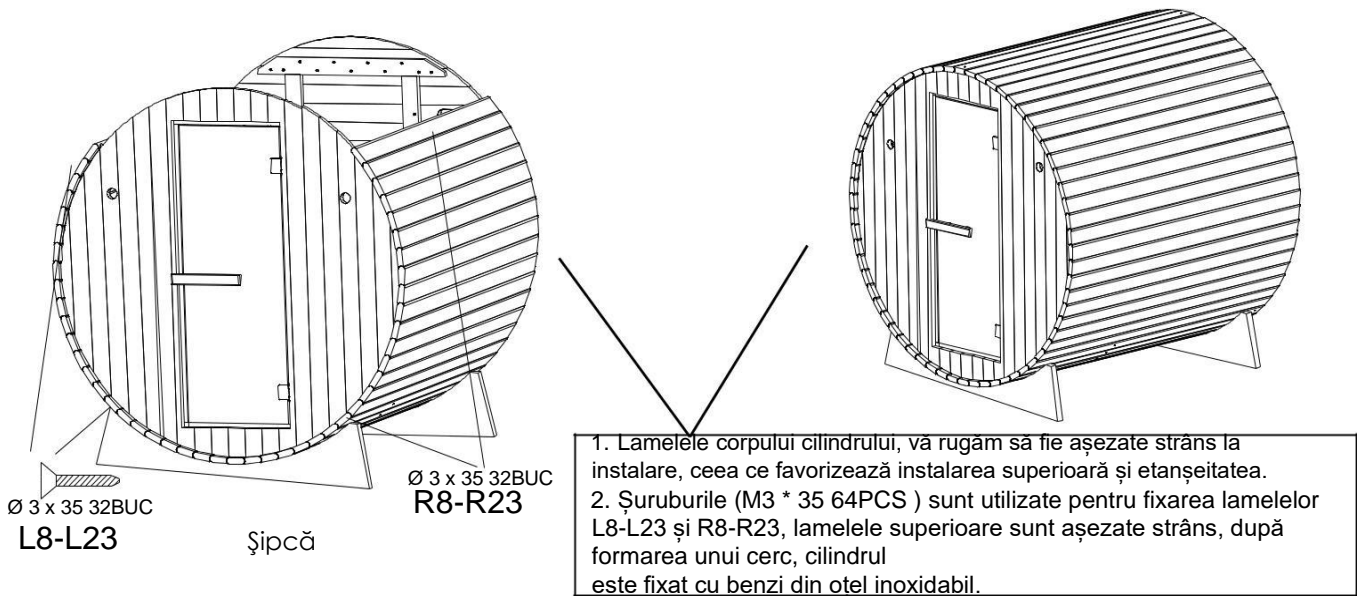

În funcție de nevoile reale de instalare,
Una sau două plăci subțiri în mijloc pot
să fie îndepărtate după slăbirea șuruburilor.

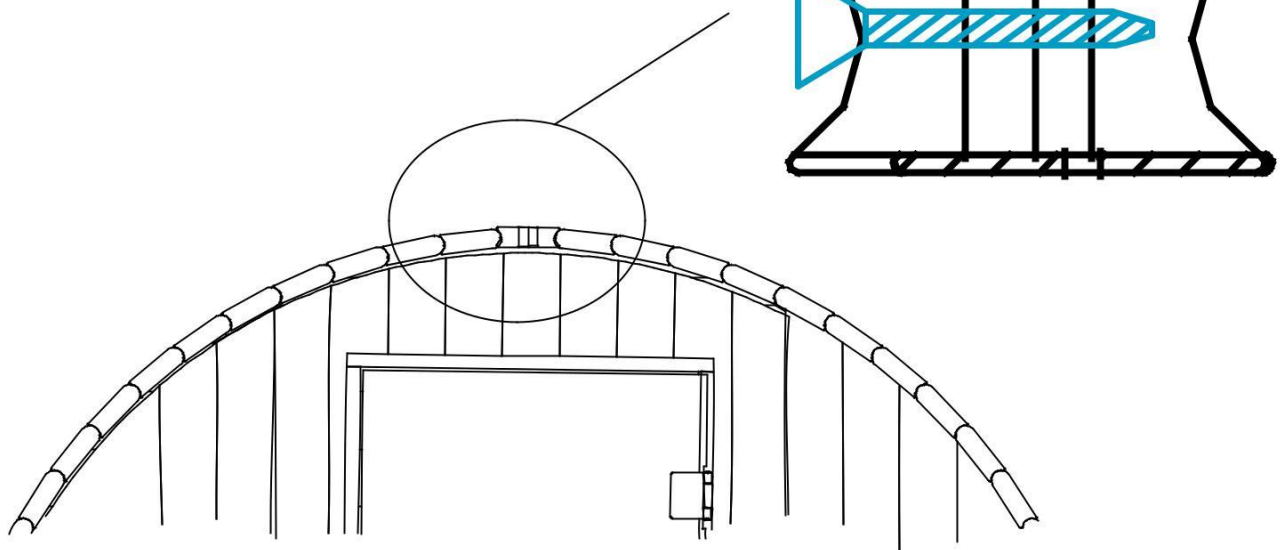

Instrucțiuni de asamblare

Pașii asamblării

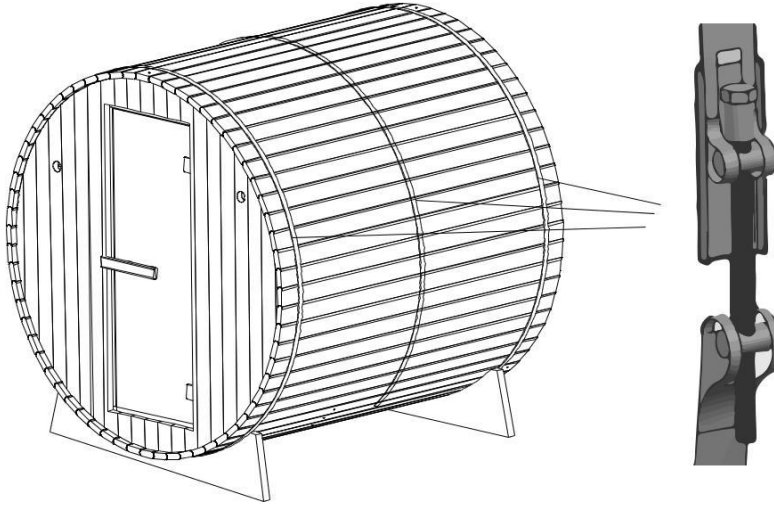

Benzi din oțel inoxidabil

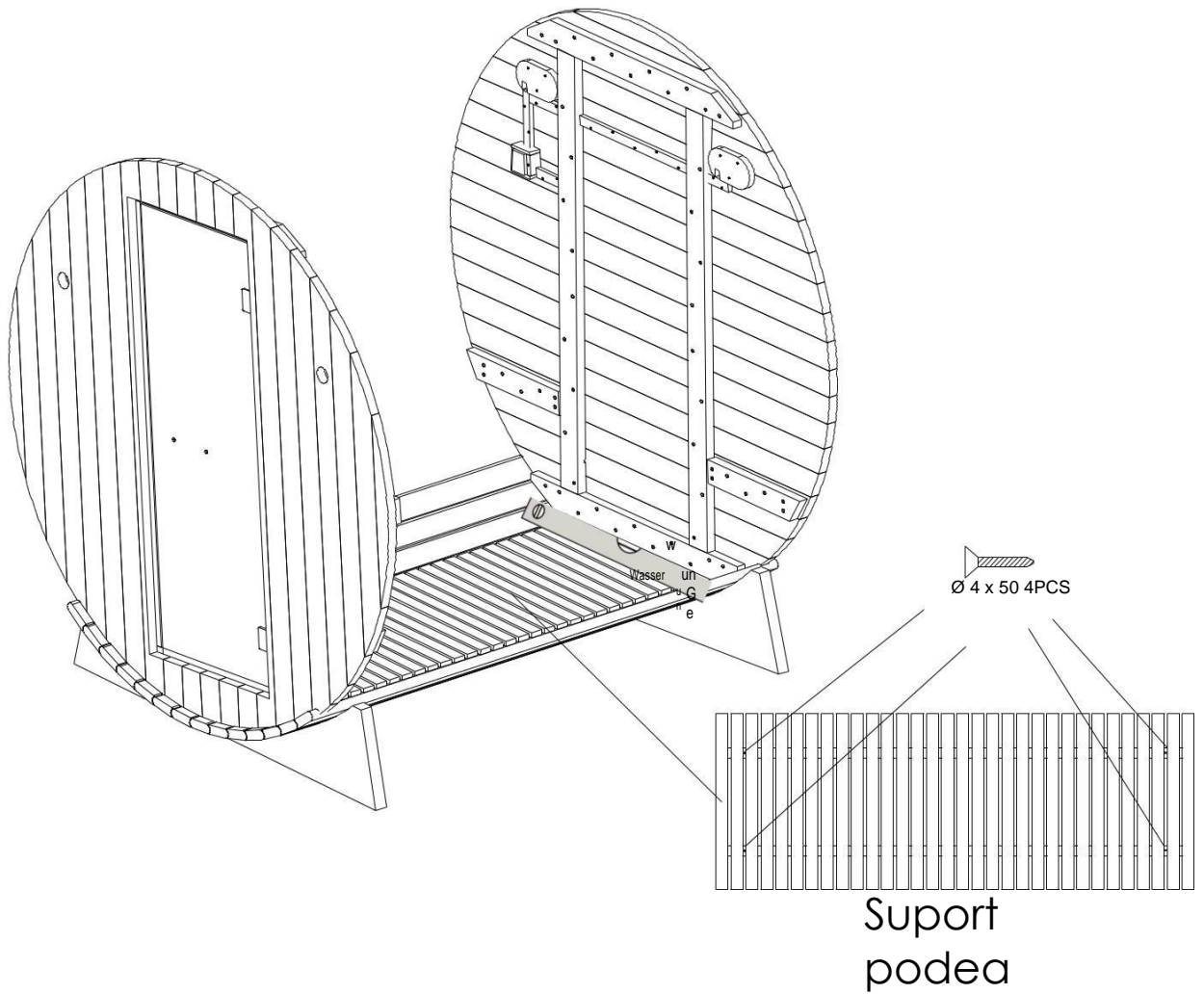

Suport
podea

Instrucțiuni de asamblare

Asamblați pașii

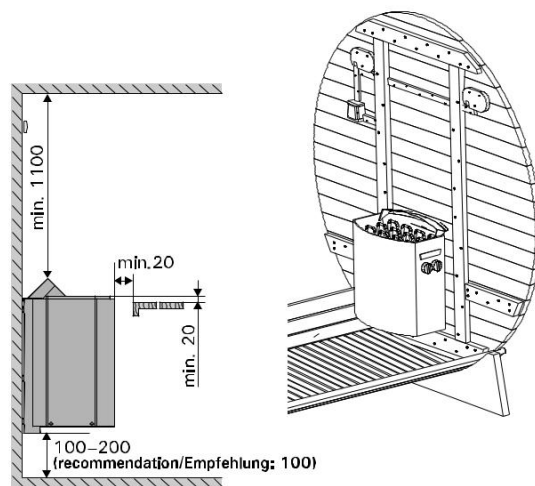
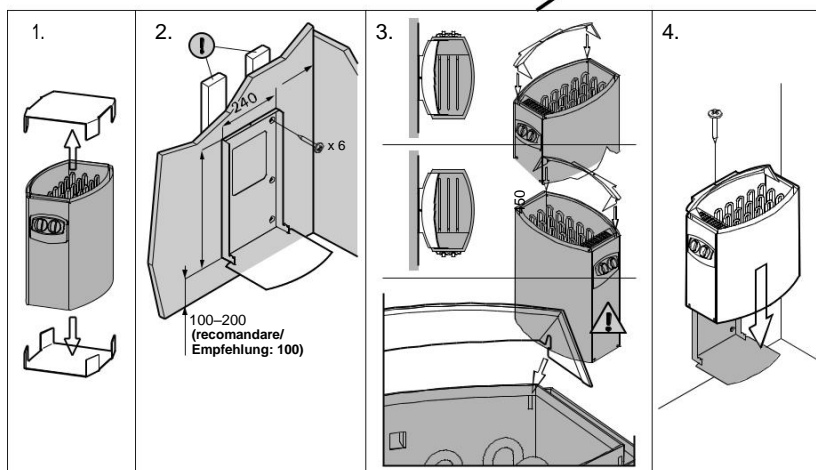
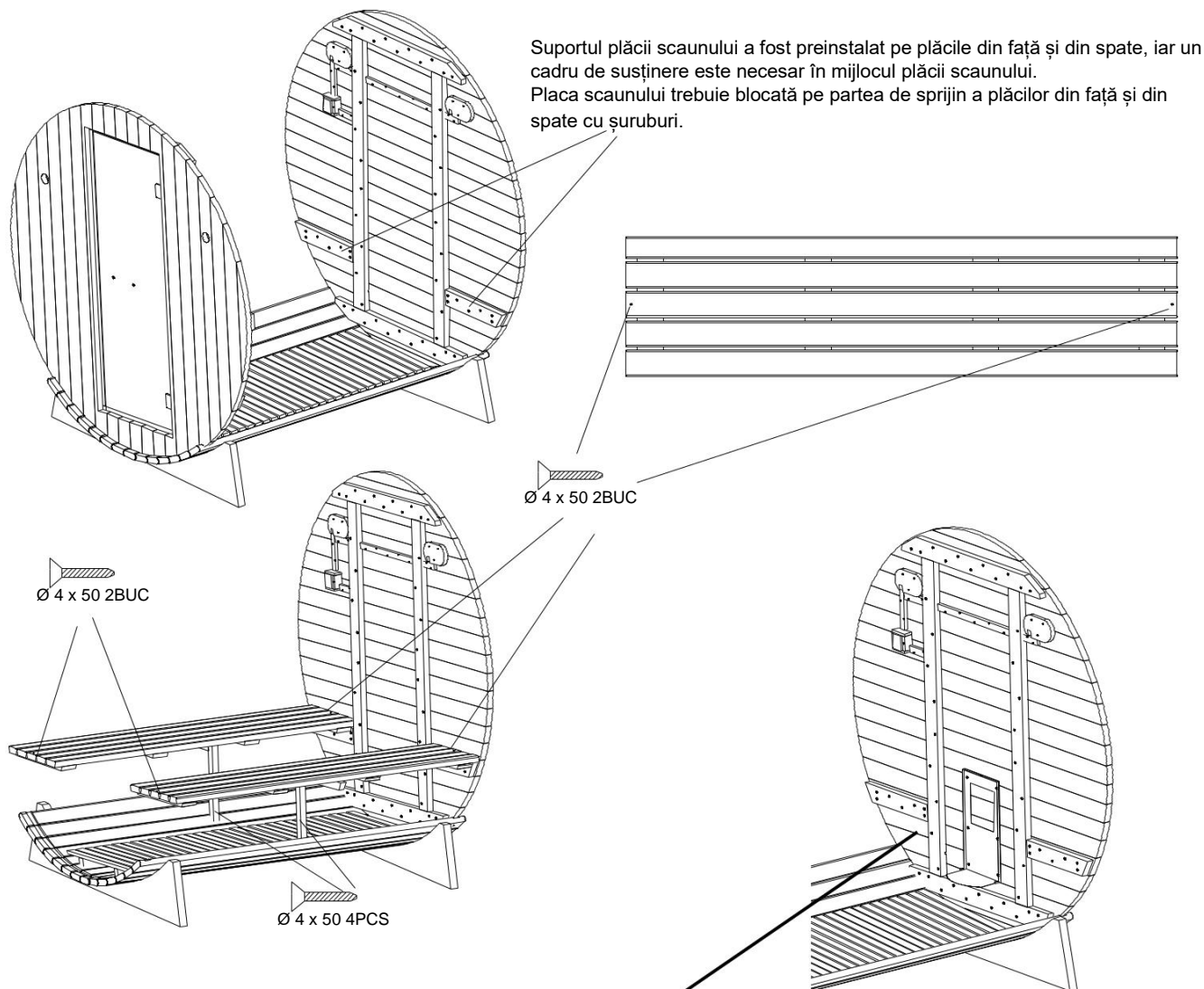

Instalarea unei saune necesită mai întâi instalarea suportului de perete al cadrului sobei. Vă rugăm să consultați diagrama pentru informații specifice. Pentru informații mai detaliate, vă rugăm să citiți manualul furnizat împreună cu soba de saună.

Soba de saună necesita un cablu universal conectat la o sursă de alimentare externă.
 Firele lămpii trebuie conectate la baza de cablare a sobei de saună și alimentate prin soba de saună.

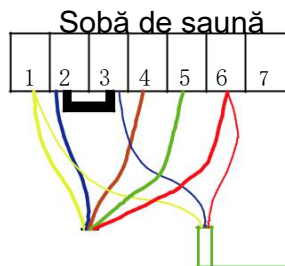
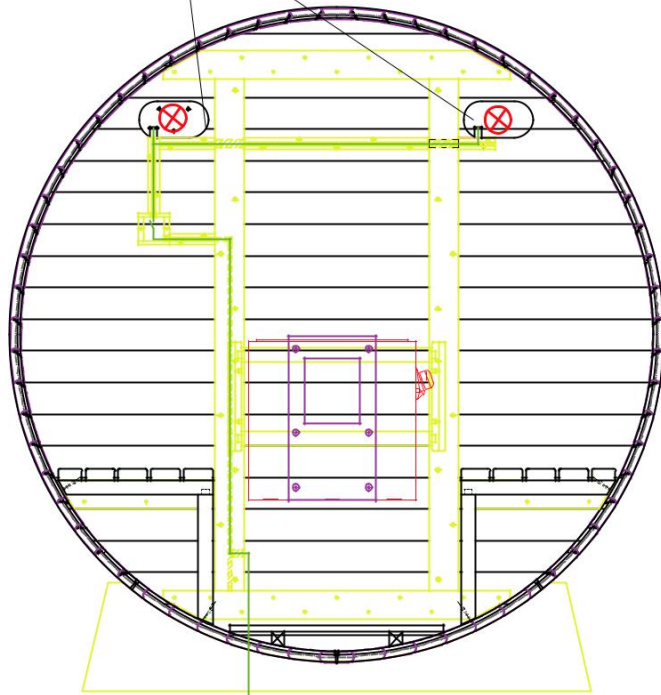
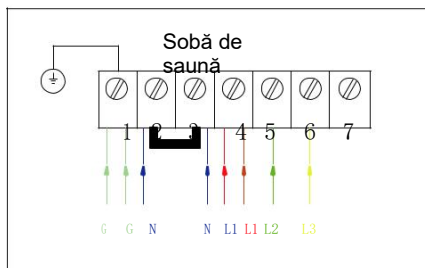
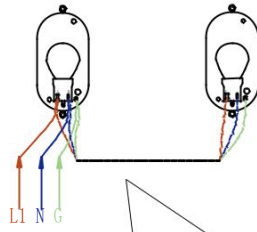

Alimentare lampă (3 * 0.75mm²)

Cablu (5*2.5mm²)

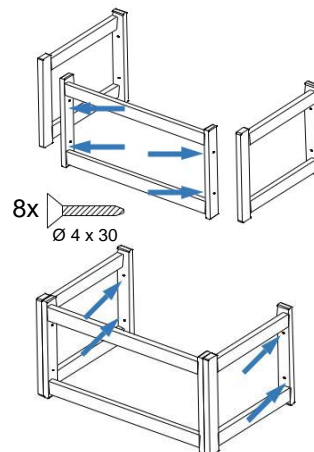
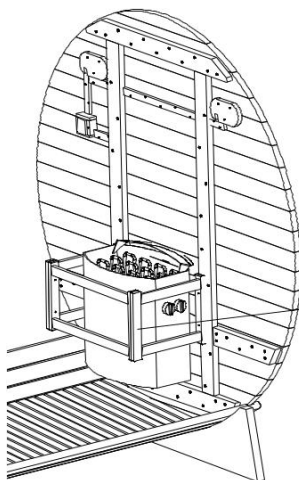

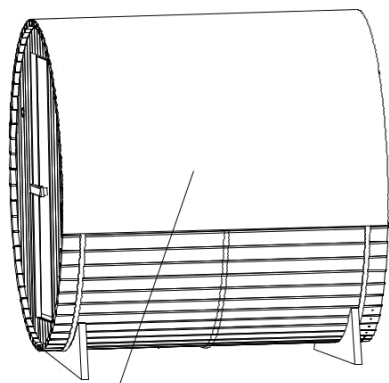

Pânză impermeabilă

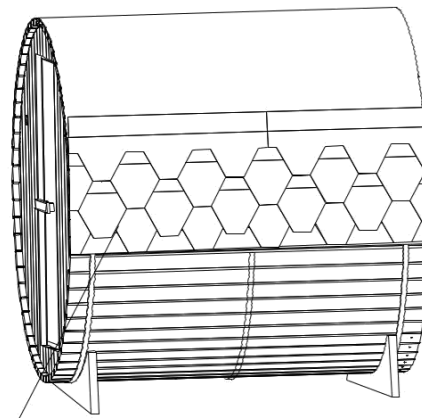

Șindrilă asfaltică

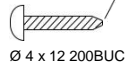

Ø 4 x 12 200BUC

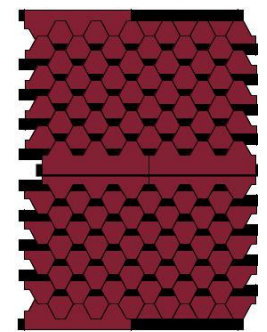
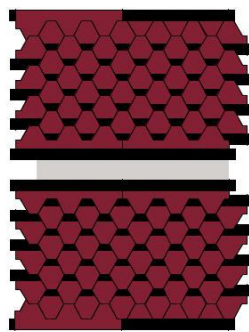
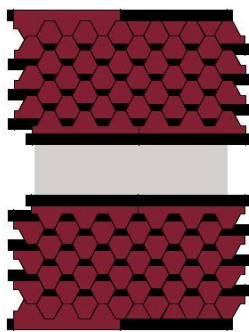
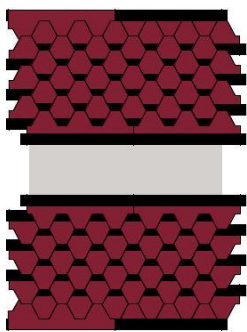
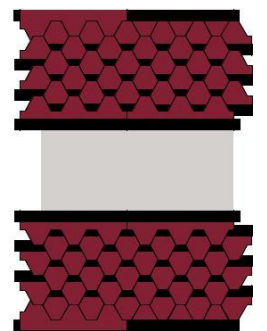
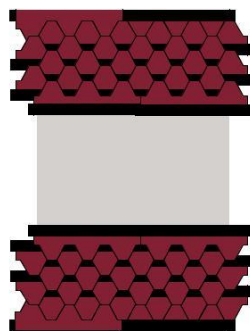
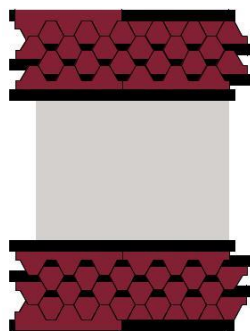
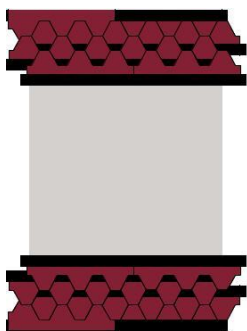
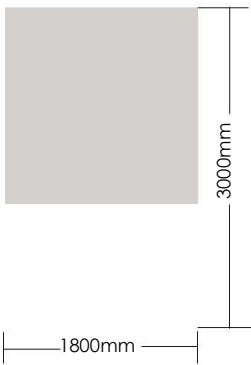

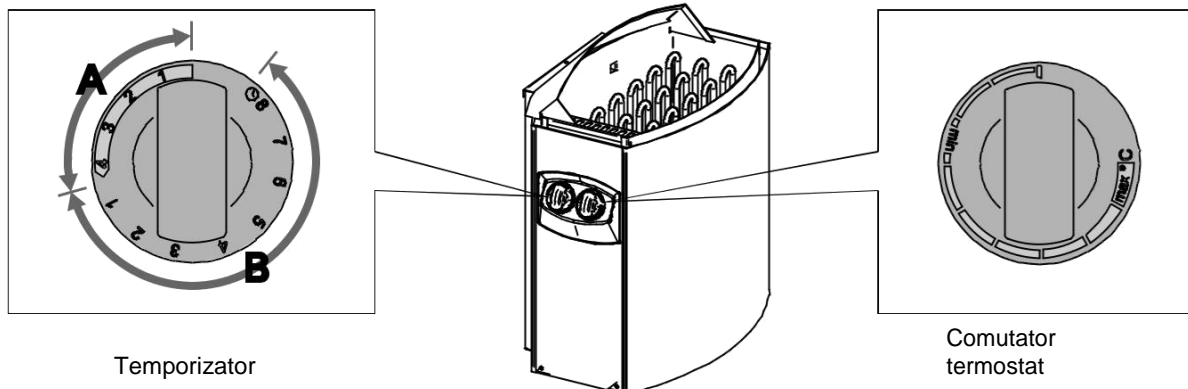

Temporizator

Comutator termostat

- 1. Pe Încălzitor** Rotiți comutatorul temporizatorului la secțiunea "pornit" (secțiunea A din figura 2, 0-4 ore). Cel încălzitorul începe să se încălzească imediat.

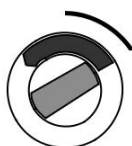

- 2. Pre-setare Timp (pornire temporizată)** Rotiți comutatorul temporizatorului la secțiunea "pre-setare" (secțiunea B din figura 2, 0-8 ore). Încălzitorul începe să se încălzească atunci când cronometrul a întors comutatorul la "pornit" secțiune. După aceasta, încălzitorul va fi pornit timp de aproximativ patru ore.



Pentru informații mai detaliate despre utilizarea specifică și precauțiile sobei de saună, vă rugăm să citiți manualul furnizat împreună cu soba de saună.

Întreținere

Protecția lemnului

Periați fiecare șipcă exterioară a butoiului și aplicați o soluție de protecție pentru lemn atunci când asamblați complet pentru a proteja lemnul.

Această protecție pentru lemn ar trebui reînnoită în conformitate cu recomandările produsului utilizat

Întreținere

IMPORTANT:

Deconectați cablul de alimentare al cabinei înainte de a efectua orice lucrare de întreținere.

Probleme identificate	Motive posibile	Soluții
Soba electrică nu se încălzește.	Cablul de alimentare este deconectat.	Verificați conexiunea cablului sursei de alimentare.
	Sursa de alimentare generală este întreruptă.	Verificați dacă tabloul de distribuție și priza de perete lucrează.
	Soba este protejată la supraîncălzire.	Consultați manualul sobei electrice.
Corpul de iluminat al saunei nu mai funcționează	Cablul de lumină nu este conectat.	Conectați cablul.
	Lumina este defectă.	Contactați distribuitorul.

Service

1. Deconectați sauna.
2. Utilizați un aspirator pentru a îndepărta praful din crăpăturile din tâmplărie.
3. Curățați cabina cu o cârpă umedă din bumbac și utilizați o cantitate mică de săpun, dacă este necesar. Clătiți cu o cârpă umedă.
4. Curățați geamul cu o soluție de curățat sticla / geamuri și o carpa moale.
5. Mențineți exteriorul saunei protejat la fiecare 2 ani cu un produs adecvat.

IMPORTANT:

Lemnul trebuie tratat cu un produs de protecție numai în exteriorul saunei.

Nu trebuie aplicat niciun tratament în interiorul saunei.

Nu utilizați benzen, alcool, agenți chimici sau detergenți puternici pe saună, deoarece produsele chimice pot deteriora lemnul. Nu pulverizați apă pe interiorul saunei.

Vă rugăm să citiți instrucțiunile furnizate împreună cu soba de saună pentru instalarea și utilizarea sobei.

Încălzitorul poate fi conectat la rețeaua electrică numai în conformitate cu reglementările în vigoare de către un electrician profesionist autorizat.